

Dialog 4106 Basic/Dialog 4147 Medium

Teléfonos analógicos

Guía del usuario



ASTERA

ES/LZT 103 78 R2A

© Aastra Telecom Sweden AB 2008.

Todos los derechos reservados.

Contenidos

	página
Información general	5
Descripción	7
Llamadas entrantes	12
Llamadas salientes	13
Durante las llamadas	18
Ajustes	20
Instalación	27
Resolución de problemas	32
Índice	33

Información general

Puede descargar la última versión de esta guía del usuario en la dirección: <http://www.aastra.com>

Copyright

Todos los derechos reservados. No está permitida la reproducción o transmisión total o parcial en forma o medio alguno (electrónico o mecánico), incluyendo fotocopiado, grabación y sistemas de almacenamiento y recuperación de información sin el consentimiento previo por escrito del editor excepto en lo dispuesto en los términos siguientes.

Si esta publicación está disponible en algún soporte de Aastra, esto significa que Aastra autoriza la descarga y la impresión de copias del contenido proporcionado en el archivo, únicamente para uso privado y no para posterior redistribución. Está prohibida la edición, modificación o el uso para fines comerciales de cualquier parte de esta publicación. Aastra no se hará responsable de los daños que puedan surgir del uso de una publicación modificada o alterada.

Aastra es una marca registrada de Aastra Technologies Limited. El resto de las marcas registradas aquí mencionadas son propiedad de sus respectivos propietarios.

Garantía

AASTRA NO CONCEDE GARANTÍAS DE NINGÚN TIPO EN RELACIÓN CON ESTE MATERIAL INCLUIDAS, AUNQUE SIN LIMITACIÓN, LAS GARANTÍAS IMPLÍCITAS DE COMERCIALIZACIÓN E IDONEIDAD PARA UN PROPÓSITO DETERMINADO. Aastra no se responsabilizará de los errores contenidos en esta publicación ni de los daños accidentales o indirectos relacionados con la provisión, el rendimiento o el uso de este material.

Declaración de Conformidad

Por la presente, Aastra Telecom Sweden AB, SE-126 37 Hägersten, Estocolmo declara que este teléfono cumple con los requisitos esenciales y otras disposiciones relevantes de la directiva R&TTE 1999/5/EC.

Puede encontrar más información en:
<http://www.aastra.com/sdoc>.



Descripción

Dialog 4106 Basic

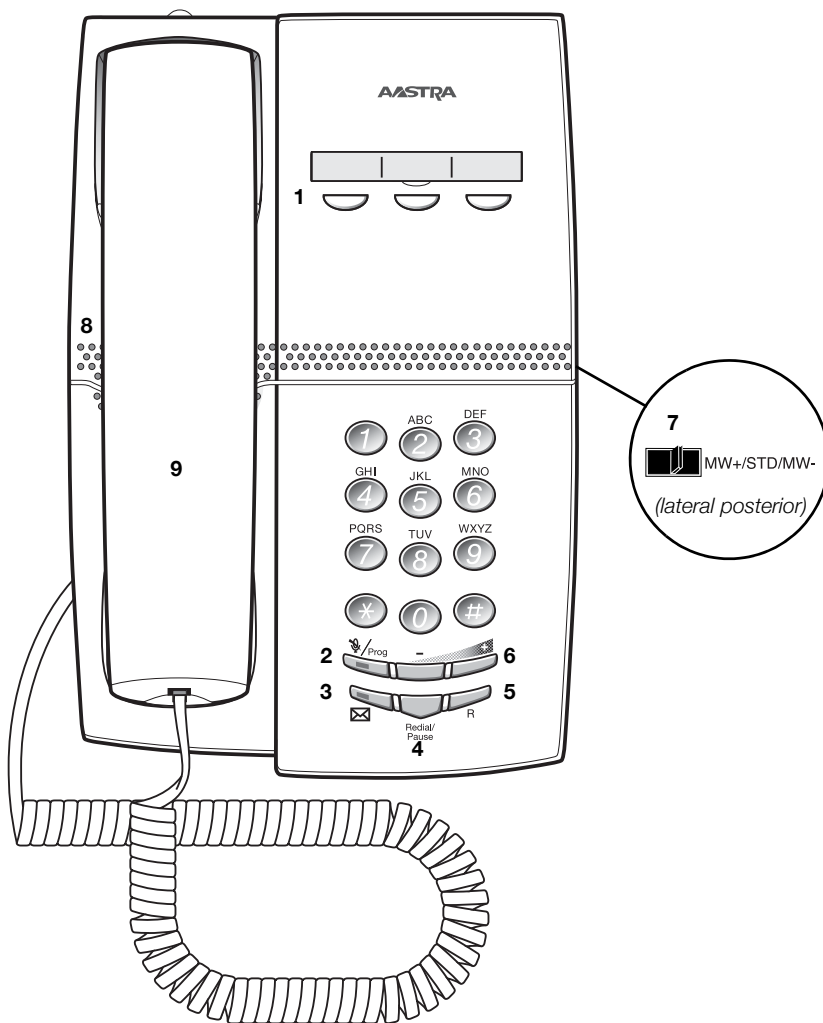

1 Teclas programables

Tres teclas para almacenar los números a los que llama con más frecuencia. Puede almacenar un número por tecla; véase el apartado “[Marcación con una tecla de función](#)” en la página 15.

Nota: *Si desconecta el teléfono, los números guardados permanecerán almacenados durante 24 horas.*

2 Mute/Prog

- a. Conectar o desconectar el micrófono. Consulte el apartado “[Durante las llamadas](#)” en la página 18.
- b. Entre en el modo de programación. Consulte el apartado “[Ajustes](#)” en la página 20.

3 Tecla mensaje en espera

- a. Una luz intermitente indica que hay un mensaje en espera.
- b. Tecla programable para almacenar un número al cual llama con frecuencia. Consulte el apartado “[Marcación con una tecla de función](#)” en la página 15.

4 Volver a llamar al último número/Tecla pausa

- a. Volver a llamar al último número marcado. Consulte el apartado “[Volver a llamar al último número](#)” en la página 14.
- b. Insertar una pausa si debe esperar hasta recibir tono de marcación cuando programa un número en la memoria. Consulte el apartado “[Espere tono de invitación a marcar](#)” en la página 13.

5 Tecla R

Se utiliza, por ejemplo, para realizar una consulta, para transferir una llamada o para establecer una multiconferencia; consulte el apartado “[Durante las llamadas](#)” en la página 18.

6 Control del volumen

Para ajustar el volumen.

7 Conmutador de mensaje en espera

Activación y desactivación del indicador de mensaje en espera. También se utiliza para cambiar la polaridad en caso de cables de línea cruzados. Consulte el apartado “[Ajustes](#)” en la página 20.

8 Altavoz (debajo del auricular)

9 Auricular con función de audífono

Advertencia: *El auricular podría atraer y retener pequeños objetos metálicos en la zona de audición.*

Dialog 4147 Medium

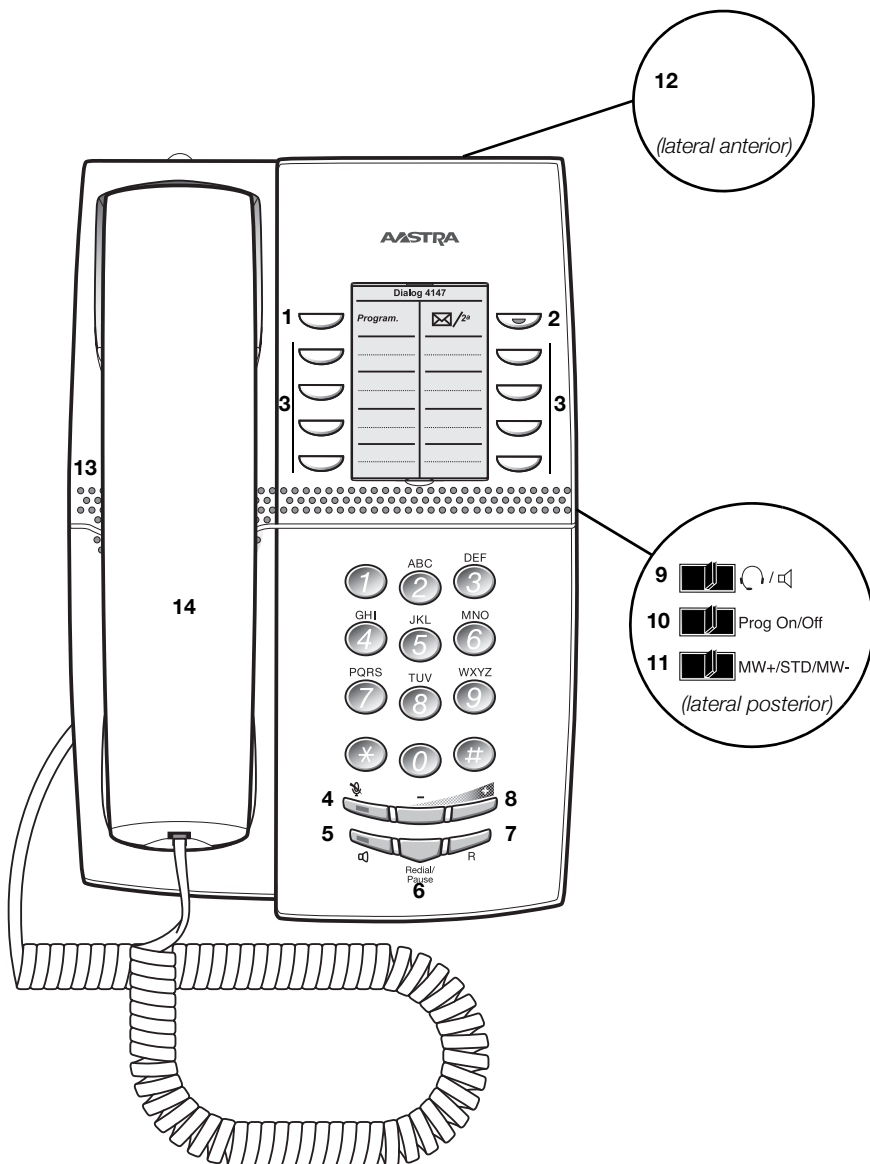

- 1 Program.**
Almacenar los números a los que se llama con mayor frecuencia.
- 2 Mensaje en espera/2ª**
 - a. Una luz intermitente indica que hay un mensaje en espera.
 - b. Tecla para acceso a funciones de tecla secundarias (estas funciones se indican en la segunda línea de la tecla correspondiente).
- 3 Teclas programables**
Ocho teclas para almacenar los números a los que llama con más frecuencia. Puede almacenar dos números por tecla.
- 4 Desconexión**
Conectar o desconectar el micrófono. Consulte el apartado “[Durante las llamadas](#)” en la página 18.
- 5 Conexión/desconexión del altavoz / Tecla de auriculares**
 - a. Conectar o desconectar el altavoz. Consulte el apartado “[Durante las llamadas](#)” en la página 18.
 - b. Activar los auriculares. Consulte el apartado “[Auriculares](#)” en la página 25.
- 6 Volver a llamar al último número/Tecla pausa**
 - a. Volver a llamar al último número marcado. Consulte el apartado “[Volver a llamar al último número](#)” en la página 14.
 - b. Insertar una pausa si tiene que esperar el tono de marcación. Consulte el apartado “[Espere tono de invitación a marcar](#)” en la página 13.
- 7 Tecla R**
Se utiliza, por ejemplo, para realizar una consulta, para transferir una llamada o para establecer una multiconferencia; consulte el apartado “[Durante las llamadas](#)” en la página 18.

Nota: A veces es necesaria para cambiar el tiempo de parpadeo de la tecla R; véase el apartado “[Tiempo de parpadeo](#)” en la página 26.
- 8 Control del volumen**
Para ajustar el volumen.
- 9 Conmutación entre auriculares/altavoz**
 - a. En la posición de auriculares, la tecla de altavoz activa un auricular conectado. Consulte el apartado “[Ajustes](#)” en la página 20.
 - b. En la posición de altavoz, la tecla de altavoz activa el altavoz. Consulte el apartado “[Ajustes](#)” en la página 20.
- 10 Conmutador activar/desactivar Programar**
Activa o desactiva la tecla de programación. Consulte el apartado “[Ajustes](#)” en la página 20.

- 11 Conmutador de mensaje en espera**
Activación y desactivación del indicador de mensaje en espera. También se utiliza para cambiar la polaridad en caso de cables de línea cruzados. Consulte el apartado “[Ajustes](#)” en la página 20.
- 12 Puerto de datos**
Puerto de datos para la conexión de un módem, PC o cualquier otro equipo telefónico.
- 13 Altavoz (debajo del auricular)**
- 14 Auricular con función de audífono**

Advertencia: *El auricular podría atraer y retener pequeños objetos metálicos en la zona de audición.*

Llamadas entrantes

Una señal de timbre le indica que hay una llamada entrante.

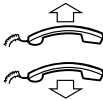

Cómo contestar llamadas

Descuelgue el auricular.

Cuelgue el auricular para finalizar la llamada.

Llamadas salientes

Cómo realizar llamadas

Cómo realizar llamadas.

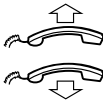

Descuelgue el auricular y pulse el número.

Cuelgue el auricular para finalizar la llamada.

Espera tono de invitación a marcar

A menudo es necesario esperar a recibir un nuevo tono de marcación después de marcar el dígito de prefijo cuando se realiza una llamada externa. En dichas situaciones, debe almacenar la pausa para un nuevo tono de marcación en el número:



Pulse.

Control de pausa de marcación manual:

Puede controlar la duración de una pausa de marcación manualmente si almacena la pausa después del quinto dígito o posterior. Esta función es muy útil si está conectado a una centralita que precise un nuevo tono de marcación para números de extensión.

Ejemplo:

Desea hablar con Steven. La compañía de Steven tiene el número 12345678, y su extensión es la 1234, de manera que el número completo es 12345678-1234. Para esperar un nuevo tono de marcación, tiene que almacenar una pausa antes del número de extensión.



Pulse.

El número de teléfono se marca sin la extensión, en este ejemplo 12345678.



Pulse cuando se reciba el nuevo tono de marcación.

Ahora se marca el número de extensión.

Restricción de presentación de número

Si no desea que su nombre y su número se muestren a la persona a la que llama, puede utilizar el procedimiento siguiente.

Notas:

Esta función sólo está disponible en las versiones más nuevas de la centralita, y puede que el uso en su extensión se encuentre bloqueado (programado por el administrador del sistema).

La restricción de presentación de número sólo es válida para la llamada en curso, es decir, el procedimiento debe repetirse la próxima vez que desee utilizarlo.



* 4 2 #



Descuelgue el auricular.

Marque y espere un nuevo tono de marcación.

Marque el número.

Su nombre y número no se muestran en la pantalla de su interlocutor.

Volver a llamar al último número

Cuando inicia una llamada, el sistema memoriza automáticamente todos los dígitos marcados, con independencia de si la llamada fue o no contestada. Los números guardados pueden estar formados por un máximo de 32 dígitos.

Nota: *Para volver a llamar a un número que incorpore la espera de un nuevo tono de marcación, debe indicar al teléfono en qué parte del número debe realizar la pausa y esperar el nuevo tono de marcación. Para hacerlo, pulse la tecla de Volver a llamar/Pausa en el lugar indicado del número. Consulte el apartado “Espere tono de invitación a marcar” en la página 13.*



Redial/
Pause

Descuelgue el auricular.

Pulse para volver a marcar el último número marcado.

Evitar

Si esta función está permitida desde su extensión, puede evitar un *Desvío activado*, un *Sígueme activado* o la *Información de ausencia activada* en una extensión determinada.



* 6 0 *



Descuelgue el auricular.

Marque e introduzca el número de la extensión.

#

Pulse y espere respuesta.

Marcación con una tecla de función

Nota: Para el teléfono Dialog 4147, asegúrese de que el conmutador de programación se encuentra en la posición "Prog On". Consulte el apartado "[Activar/desactivar tecla de programación](#)" en la página 25.

Puede programar y activar números en las teclas programables. En el Dialog 4106 también puede almacenar un número en la tecla de Mensaje. Los números guardados pueden estar formados por un máximo de 21 dígitos.



Sede central



Descuelgue el auricular.

Espere el tono de marcación.

Pulse para realizar una llamada (preprogramado).

Notas: Para marcar un número almacenado en el segundo nivel, pulse la tecla de Mensaje en espera/2ª antes de pulsar la tecla preprogramada.

Sólo para Dialog 4147.

Programar

Cómo programar un número de directorio en las teclas programables.

En el teléfono Dialog 4106 Basic:

El Dialog 4106 tiene cuatro teclas para programación; las tres teclas programables y la tecla de Mensaje.

Nota: Para guardar un número en la tecla de Mensaje, simplemente pulse la tecla durante el procedimiento siguiente como si fuera una tecla programable normal.



Descuelgue el auricular.

Espere el tono de marcación.

Pulse.

Pulse una tecla programable.

Si ya hay un número almacenado, se borrará automáticamente. Si desea eliminar un número, guarde un 0 en lugar de un número de teléfono.



Marque el número.

También puede almacenar una pausa (es posible múltiples pausas), la función tecla R o cualquier código que contenga * o #. Para guardar un número que incorpore la espera de un nuevo tono de marcación, consulte el apartado “[Espere tono de invitación a marcar](#)” en la página 13.



Pulse.

Cuelgue el auricular.

Notas:

Puede escribir los nombres sobre las teclas en la etiqueta autoadhesiva. Gracias al material especial de la etiqueta, también puede borrar y volver a escribir cualquier nombre de tecla.

Si pulsa una tecla no válida durante la programación, el modo de programación se cancelará automáticamente y oírá un tono de rechazo especial.



En el teléfono Dialog 4147 Medium:

Descuelgue el auricular.

Espere el tono de marcación.



Program.

Pulse.



Pulse una tecla programable.

Nota: Para guardar un número en el segundo nivel, pulse la tecla de Mensaje en espera/2ª antes de pulsar la tecla programable.

Si ya hay un número almacenado, se borrará automáticamente. Si desea eliminar un número, guarde un 0 en lugar de un número de teléfono.



Marque el número.

También puede almacenar una pausa (es posible múltiples pausas), la función tecla R o cualquier código que contenga * o #. Para guardar un número que incorpore la espera de un nuevo tono de marcación, consulte el apartado “[Espere tono de invitación a marcar](#)” en la página 13.



Program.

Pulse.



Cuelgue el auricular.

Notas:

Puede quitar la cubierta transparente para escribir los nombres al lado de las teclas.

Si pulsa una tecla no válida durante la programación, el modo de programación se cancelará automáticamente y oírás un tono de rechazo especial.

Durante las llamadas

Escucha en grupo (a través del altavoz)

Nota: Esta función sólo es admitida por el teléfono Dialog 4147.

Esta función permite a las demás personas que se encuentren en su sala escuchar la conversación telefónica que usted esté manteniendo. Usted habla por el auricular y la voz de su comunicante se oye por el altavoz.



Mientras mantiene una conversación:

Pulse para pasar del altavoz al auricular y viceversa.

Cuando la luz de esta tecla se encuentre encendida, la voz de la persona que está al otro lado de la línea se podrá oír por el altavoz.

Nota: Puede ajustar el volumen, consulte el apartado "Ajustes" en la página 20.

Monitorización

Nota: Esta función sólo es admitida por el teléfono Dialog 4147.

Tiene una conversación en curso a través del auricular.

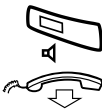

Pulse para activar el altavoz.

Cuelgue el auricular.

El altavoz controla la llamada.

Nota: Cuando el altavoz está activado, el micrófono del auricular se desactiva automáticamente. Puede ajustar el volumen, consulte el apartado “Ajustes” en la página 20.



Pulse para finalizar la llamada.



Para pasar de la monitorización al auricular

Descuelgue el auricular.

Continúe la conversación a través del auricular.

Desconexión

Tiene una conversación en curso.



Pulse para activar o desactivar el micrófono.

Cuando el indicador se encienda, la persona que llama no podrá oír la conversación que mantiene en su habitación.

Nota: La tecla de desconexión tiene un aspecto ligeramente distinto en el teléfono Dialog 4147.

Ajustes

Los teléfonos Dialog 4106 y Dialog 4147 vienen equipados con un par de opciones de configuración; por ejemplo, puede establecer y ajustar un volumen personal y una señal de timbre.

Volumen del auricular, de los auriculares y del altavoz

Hay dos configuraciones de volumen independientes: una para el altavoz y una para el auricular/auriculares. Utilice las teclas de volumen para regular el volumen del auricular/auriculares o del altavoz durante una llamada.

- Ajuste el volumen de escucha del auricular cuando éste esté descolgado.
- Ajuste el volumen de escucha de los auriculares cuando éstos estén activados.
- Ajuste el volumen de altavoz cuando el tono de marcación se escuche a través del auricular.



Pulse para cambiar el volumen.

Programación de señal de timbre

Con la programación, puede ajustar el carácter y el volumen de timbre. Para cambiar el carácter y volumen de timbre, debe entrar en el modo de programación.

Programación del carácter y volumen de timbre del Dialog 4106 Basic

El carácter de señal de timbre se puede ajustar con tres caracteres distintos, cada uno con tres niveles de volumen.



#



Descuelgue el auricular.

Espere el tono de marcación.

Pulse.

Pulse.

Introduzca el dígito de la siguiente tabla.

Dígito (carácter)	Carácter de timbre – Índice de repetición	Volumen de timbre
1	1 vez	Suave
2	1 vez	Medio
3	1 vez	Alto
4	4 veces	Suave
5	4 veces	Medio
6 (predeterminado)	4 veces	Alto
7	10 veces	Suave
8	10 veces	Medio
9	10 veces	Alto
0	Ninguna	Apagado

Notas:

La configuración por defecto es el dígito 6. Si elige 0, la señal de timbre se desactivará hasta la próxima vez que descuelgue.

Tenga en cuenta también que no oirá la señal de timbre durante la programación.



Pulse.

La señal de timbre seleccionada queda guardada.



Cuelgue el auricular para concluir el procedimiento.

Programación del carácter y volumen de timbre del Dialog 4147 Medium

El carácter de la señal de timbre se puede ajustar con cinco caracteres distintos y tres niveles de volumen diferentes.

Programación del carácter de timbre:



Descuelgue el auricular.

Espere el tono de marcación.



Program.

7

Pulse.

Pulse.



Introduzca el dígito de la siguiente tabla.

Puede oír el carácter elegido.

<i>Dígito (carácter)</i>	<i>Carácter de timbre – Índice de repetición</i>
0	1 vez
1	2 veces
2	4 veces
3	6 veces
4	10 veces

Nota: *El valor por defecto es el dígito 0.*



Program.

Pulse.

El carácter de timbre seleccionado queda guardado.



Cuelgue el auricular para concluir el procedimiento.



Programación del volumen de timbre:

Descuelgue el auricular.

Espere el tono de marcación.



Program.

6

Pulse.

Pulse.



Introduzca el dígito de la siguiente tabla.

Puede oír el volumen elegido.

<i>Dígito (carácter)</i>	<i>Volumen de timbre</i>
1	Suave
2	Medio
3	Alto

Nota: El valor por defecto es el dígito 3.



Program.

Pulse.

El volumen de timbre seleccionado queda guardado.

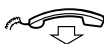

Cuelgue el auricular para concluir el procedimiento.

Activación/desactivación de la señal de timbre:



Descuelgue el auricular.

Espere el tono de marcación.



Program.

9

Pulse.

Pulse.

0 o 1

Pulse.

0=Desactivado y 1=Activado. El valor por defecto es el dígito 1.



Program.

Pulse.



Cuelgue el auricular para concluir el procedimiento.

Compatibilidad con la función de audífono

Como su teléfono lleva incorporado un acoplamiento inductivo para las personas con dificultades auditivas, cualquier persona que lo desee puede utilizar el dispositivo de la función de audífono al llamar por teléfono. Para hacerlo, simplemente active la función de audífono en la posición T.

Indicación de mensaje en espera

Sus mensajes entrantes se pueden indicar mediante una tecla de mensaje que parpadea rápidamente. Es bien sabido que las regletas de la línea se pueden deformar tras la instalación (el LED de mensaje en espera se enciende cuando no hay señal de mensaje en espera y se apaga cuando hay señal de mensaje en espera). Para solucionar este problema hay tres configuraciones posibles para la indicación de mensaje en espera:

- **STD**. Esta configuración debería utilizarse cuando no es necesaria ninguna indicación de mensaje en espera. Ésta es, además, la configuración por defecto en el momento de la entrega.
- **MW+**. Utilice esta posición cuando se requiera la indicación de mensaje en espera y el cableado de la línea esté recto.
- **MW-**. Utilice esta posición cuando se requiera la indicación de mensaje en espera y el cableado de la línea esté torcido.

En el lateral posterior de su teléfono:



MW+/STD/MW-

Coloque el conmutador en la posición correcta.

Activar/desactivar tecla de programación

Nota: Esta función sólo es admitida por el teléfono Dialog 4147.

Mediante un conmutador es posible activar o desactivar la tecla de programación. Cuando el conmutador se sitúe en la posición **Desactivado**, no es posible la programación (es decir, el contenido de la memoria está bloqueado).

En el lateral posterior de su teléfono:



Coloque el conmutador en la posición correcta.

Auriculares

Notas:

Esta función sólo es admitida por el teléfono Dialog 4147.

Para instalar los auriculares, consulte el apartado "[Instalación](#)" en la página 27.

Puede ajustar el volumen de los auriculares; consulte el apartado "[Volumen del auricular, de los auriculares y del altavoz](#)" en la página 20.

Las llamadas a los auriculares se gestionan mediante la tecla Altavoz/auriculares. Para activar la funcionalidad de auriculares, debe cambiar el conmutador de altavoz/auriculares a la posición de auriculares.

En el lateral posterior de su teléfono:



Coloque el conmutador en la posición correcta.



Contestar llamadas

Pulse para contestar.

Pulse para finalizar la llamada.



Realizar llamadas

Con el auricular colgado.

Pulse.

Marque el número.

Pulse para finalizar la llamada.

Tiempo de parpadeo

Nota: Esta función sólo es admitida por el teléfono Dialog 4147.

Algunos sistemas precisan un tiempo de parpadeo distinto para la tecla R. Puede establecer dos tiempos de parpadeo distintos (pausas programadas).

Para cambiar el tiempo de parpadeo:



Descuelgue el auricular.

Espere el tono de marcación.



Program.

2

Pulse.

Pulse.

0 o 1

Pulse.

0=100 ms y 1=600 ms. El valor por defecto es el dígito 0.



Program.



Pulse.

Cuelgue el auricular para concluir el procedimiento.

Instalación

Instalación de los cables

Cable del auricular hacia la izquierda

Cable del auricular hacia la derecha

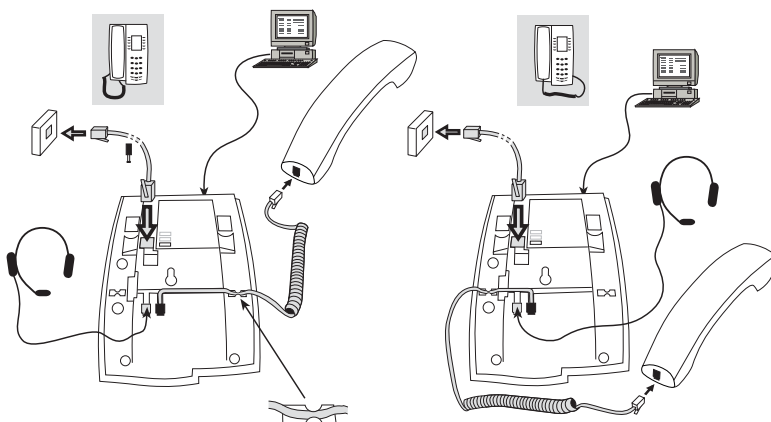

Puede colocar el cable al auricular en la ranura situada debajo del teléfono. El cable de la centralita debe estar conectado en "LINE" y el cable del auricular en "HANDSET".

Nota: Las conexiones del puerto de datos y los auriculares son sólo para uso con el teléfono Dialog 4147. Para reparaciones y sustituciones, puede adquirir unos auriculares adecuados en el centro de servicio o tienda de distribución.

Cambiar cables:

Para quitar un cable, utilice un destornillador para desbloquear el tope.

Instalación de los soportes y adaptación del teléfono

Posición alta

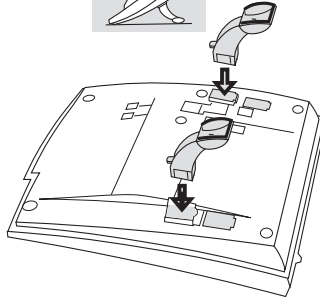

Posición baja

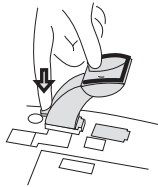
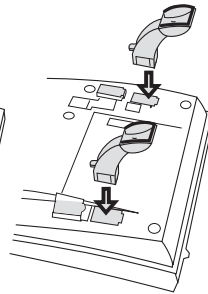

Pulse para sujetar el soporte

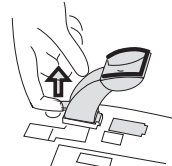

Suelte para quitar el soporte

Instalación de la tarjeta

Nota: *Este apartado sólo es aplicable al teléfono Dialog 4147.*

Utilice el administrador de tarjetas de designación para realizar e imprimir sus propias tarjetas de designación. El administrador de tarjetas de designación se incluye en el CD de herramientas del teléfono para el sistema de comunicaciones MD110. Para obtener más información, póngase en contacto con su socio de ventas autorizado de Aastra.

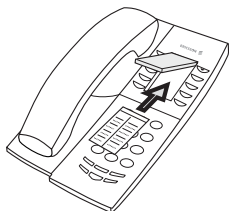

Montaje en pared

El teléfono se puede montar en la pared sin la utilización de una consola especial. Esto resulta de utilidad en las salas de conferencia o áreas públicas.

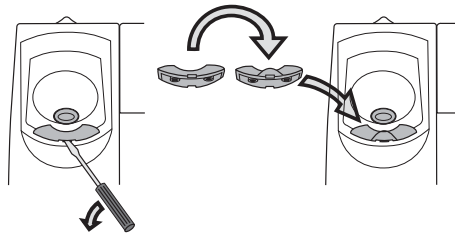

- 1 Utilice un destornillador para quitar el gancho para el auricular.**
- 2 Gire el gancho al revés e insértelo.**

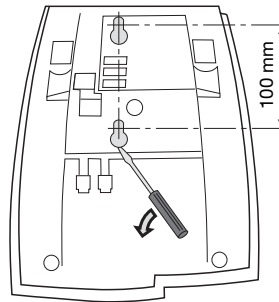

- 3 Utilice un destornillador para quitar las dos cubiertas de plástico.**
- 4 Realice los orificios en la pared según las medidas.**

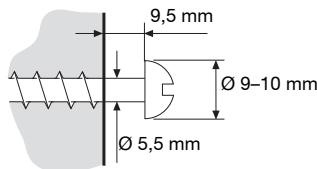

- 5 Coloque los tornillos según las medidas y coloque el teléfono.**

Colocación del teléfono

- No coloque el teléfono sobre superficies delicadas. Utilice un paño no deslizante para proteger sus muebles de posibles daños.
 - No coloque el teléfono cerca de fuentes extremas de calor, por ejemplo, cerca de un radiador.
 - Asegúrese de que el cable de línea no esté doblado.
-

Limpieza del teléfono

Utilice un paño suave ligeramente humedecido (no empapado) o un paño antiestático y limpie el teléfono cuidadosamente. No utilice un paño rugoso, ni disolventes o productos de limpieza agresivos. Cualquier daño que sufra el teléfono debido al no-cumplimiento de estas instrucciones no estará cubierto por la garantía del fabricante.

Resolución de problemas

Esta sección contiene información sobre cómo resolver los problemas de funcionamiento más comunes. Siga los siguientes pasos si tiene algún problema. Si no logra resolverlo, póngase en contacto con el administrador del sistema. Si hay más personas con problemas similares, quizás sea un error del sistema.

Lista de fallos

- 1. Asegúrese de que el teléfono esté conectado a una línea analógica.**
- 2. Lea el capítulo de instalación.**
Asegúrese de haber realizado todas las operaciones correctamente y de que todo esté bien conectado.
- 3. Desconecte todo el equipo extra.**
Si entonces su teléfono funciona correctamente, el problema se encuentra en el equipo extra.
- 4. Conecte un teléfono que funcione en lugar del que no funciona.**
Si ese teléfono funciona correctamente, el problema quizás es de su teléfono; póngase en contacto con el administrador del sistema.
- 5. Comprobación de problemas de funcionamiento.**
Si se detectan problemas de funcionamiento, el problema se encuentra en la red telefónica; póngase en contacto con el servicio de telefonía local o la compañía telefónica local.

Índice

A

- Ajustes 20
 - Auriculares 25
 - Compatibilidad con la función de audifono 24
 - Indicación de mensaje en espera 24
 - Programación de señal de timbre 21
 - Tiempo de parpadeo 26
 - Volumen del auricular, de los auriculares y del altavoz 20
- Auriculares 25

C

- Colocación del teléfono 31
- Compatibilidad con la función de audifono 24
- Contestar llamadas 12
- Copyright 5

D

- Declaración de Conformidad 6
- Desconexión 19
- Descripción 7
 - Dialog 4106 7
 - Dialog 4147 9
- Durante las llamadas 18
 - Desconexión 19
 - Escucha en grupo (a través del altavoz) 18
 - Monitorización 18

E

- Escucha en grupo (a través del altavoz) 18
- Evitar 15

G

- Garantía 5

I

- Indicación de mensaje en espera 24

Información general 5

- Instalación 27
 - Colocación del teléfono 31
 - Instalación de la tarjeta 29
 - Instalación de los cables 27
 - Instalación de los soportes y adaptación del teléfono 28
 - Limpieza del teléfono 31
 - Montaje en pared 30
- Instalación de la tarjeta 29
- Instalación de los cables 27
- Instalación de los soportes y adaptación del teléfono 28

L

- Limpieza del teléfono 31
- Lista de fallos 32
- Llam. entrantes 12
 - Contestar llamadas 12
- Llamadas salientes 13
 - Evitar 15
 - Marcación con una tecla de función 15
 - Realizar llamadas 13
 - Restricción de presentación de número 14
 - Volver a llamar al último número 14

M

- Marcación con una tecla de función 15
- Monitorización 18
- Montaje en pared 30

P

- Programación de señal de timbre 21

R

- Realizar llamadas 13
- Resolución de problemas 32
 - Lista de fallos 32

Restricción de presentación de número 14

T

Tiempo de parpadeo 26

V

Volumen del auricular, de los auriculares
y del altavoz 20

Volver a llamar al último número 14

Sujeto a cambios sin previo aviso.
Para preguntas relacionadas con el producto,
póngase en contacto con su socio de ventas autorizado de Aastra.
Visítenos también en <http://www.aastra.com>

© Aastra Telecom Sweden AB 2008.
Todos los derechos reservados.
ES/LZT 103 78 R2A